



ДЕЛАЕМ ДОБРО ВМЕСТЕ!
Покупая продукт, вы делаете свой вклад в благотворительный фонд им. Е. Глинки "ДОКТОР ЛИЗА"

ROMILL СЛУЖИМ НАИЛУЧШИМ

Вальцовые мельницы для солода ROMiLL MS



- Техническое решение специально для солода;
- Легкая и удобная регулировка структуры конечного продукта в соответствии с технологическими требованиями различных технологий пивоваренного производства;
- Производительность до 10 т/ч по индивидуальному заказу

Вальцовые мельницы для плющения солода чешской компании ROMiLL специально разработаны и применяются в технологических процессах измельчения солода в пивных производствах небольших и средних масштабов.

РАБОЧИЕ ПАРАМЕТРЫ	MS100	MS300	MS600	MS900	MS1200
Привод Электродвигатель(3x400В, 50Гц)	2.2 кВт	5.5 кВт	11 кВт	37 кВт	45 кВт
Производительность, тонн/час	0.4-0.7	1.2-1.8	3-4	5-6	7-10
Масса, кг	163	478	998	1375	1705

Лизинг от завода производителя
процент удорожания **от 6,9 %** | рассмотрение заявки **2 дня**
Дополнительную информацию уточняйте у регионального представителя

Преимущества Romill MS

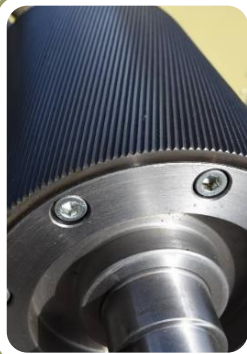

Вальцы – это сердце и главный рабочий орган всех машин ROMILL. Уже в базовой комплектации они оснащены кожухами, выполненными по технологии азотирования стали. При высокотемпературном азотировании рабочей поверхности происходит насыщение стальной оболочки ионами азота. Это необходимо для повышения твёрдости, износоустойчивости и коррозионной стойкости, а также для приобретения лучших триботехнических свойств.



Титановые вальцы, являются ультимативным решением и доступны опционально. Они обладают твердостью 98 HRC.

Скорость вращения вальцов относительно друг друга одинакова.

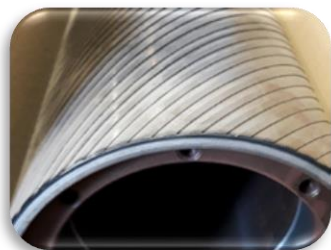

Преобразование зерна в **однородные хлопья** является целью машин ROMILL серии MS. Это происходит с помощью вальцов со специальным, плоским калибром. На целостность зерна при этом значительное влияние оказывает влажность обрабатываемого сырья.

Стандартное оснащение:

- 1 пара вальцов из азотированной стали
- Электромотор
- Панель жлектропроводки (для MS100)
- Крышка воронки бункера (для MS900 и MS1200)

*на изображениях машины в комплектации с магнитами и крышкой воронки бункера

MS 100

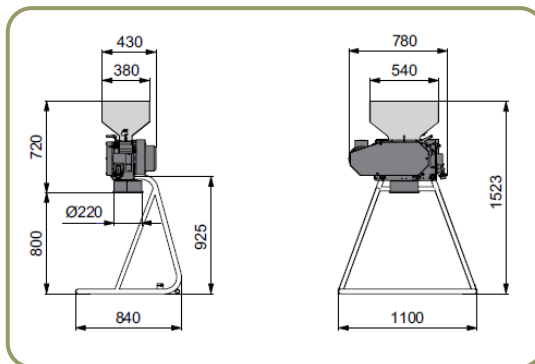

MS 300

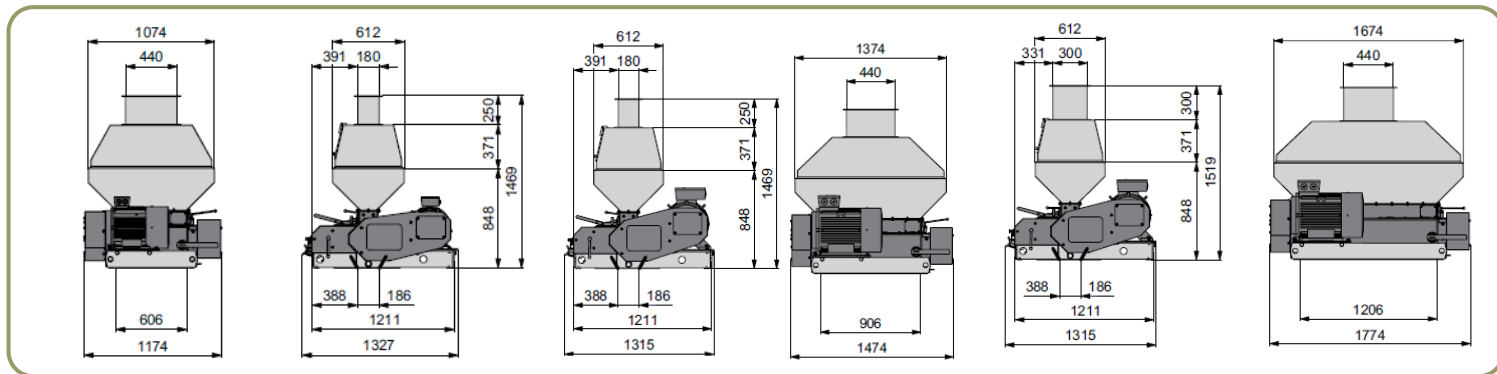
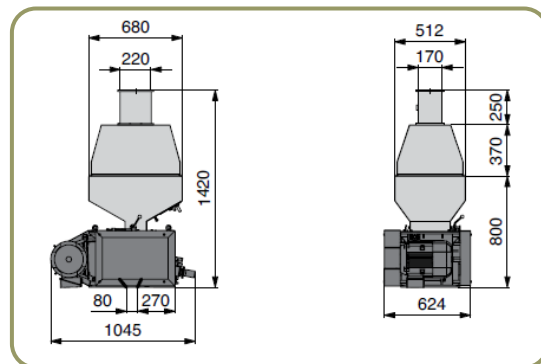

MS 600

MS 900

MS 1200

Примеры получаемого продукта:



Дополнительное оборудование*

Цены (евро)	MS100	MS300	MS600	MS900	MS1200
Стоимость машины	11 365	18 335	33 106	48 074	60 271
Магниты	1094	1094	1440	1584	3024
Крышка воронки бункера	нет	1382	1872	стандарт	стандарт
Панель электропроводки	стандарт	1152	1584	2534	3009
Низкая/высокая подставка	стандарт	576	нет	нет	нет
Титановая обработка вальцов	нет	1656	1829	2296	5163
Доп. Комплект кожухов вальцов*	2025	4997	6667	8438	12874

Условия поставки:

- Срок поставки 45 рабочих дней (возможна поставка раньше)
- Поставка осуществляется со склада г. Смоленск, РФ (СВХ Стабна)
- Условия оплаты: 30% предоплата, 50% по готовности товара к отгрузке с завода, 20% при заходе на таможню.

* Данная цена действительна только при комплектации товара на заводе-производителе.

Смотреть видео на [канале ROMiLL](#):



Победитель аграрного поединка
плющилок влажного зерна
в номинации "Производительность"



Мельница для солода ROMiLL от лучших пивных мастеров в мире! Обзор...

[Смотреть](#)



Отзыв о работе плющилки зерна ROMiLL CP1 SIMPLE

[Смотреть](#)



13200 кг молока в год с одной коровы | Технологии успеха племзавода «Родина».

[Смотреть](#)

Лизинг от завода производителя
процент удорожания **от 6,9%** | рассмотрение заявки **2 дня**
Дополнительную информацию уточняйте у регионального представителя