

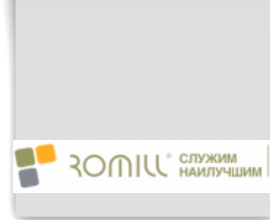

ДЕЛАЕМ ДОБРО ВМЕСТЕ!

Покупая продукт, вы делаете свой вклад в благотворительный фонд им. Е. Глинки "ДОКТОР ЛИЗА"



Вальцовые дробилки гранул ROMiLL SG



- Минимальный отход пыли при дроблении гранул позволяет исключить из технологической линии про-сеивающее оборудование.
- Дробленое зерно из прокатных дробилок отличается однородной структурой с минимальным количеством пыли. Такой корм наиболее физиологичен.
- Величина частиц дробленого продукта может быть настроена оптимально для соответствующих по-возрастных групп животных. Это способствует повышению усвояемости питательных веществ зерна, а, следовательно, и производственной эффективности кормов.

Дробилки гранул ROMiLL SG – это по сути модифицированные вальцовые дробилки. Их используют чаще всего для приготовления смесей для домашней птицы, главным образом, для цыплят. Структура помола (размеры частиц) точно и быстро регулируется единым центральным регулирующим болтом. При измельчении гранул на машинах ROMiLL отход в виде пыли – минимален.

РАБОЧИЕ ПАРАМЕТРЫ	SG600	SG900	SG1200
Привод Электродвигатель (3x400В, 50Гц)	11 кВт	15 кВт	18 кВт
Производительность, тонн/час	7-9	12-20	20-30
Масса, кг	926	1140	1209

Преимущества Romill SG

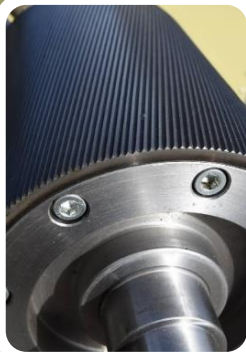

Вальцы – это сердце и главный рабочий орган всех машин Romill. Уже в базовой комплектации они оснащены кожухами, выполненными по технологии азотирования стали. При высокотемпературном азотировании рабочей поверхности происходит насыщение стальной оболочки ионами азота. Это необходимо для повышения твёрдости, износоустойчивости и коррозионной стойкости, а также для приобретения лучших триботехнических свойств.



Титановые вальцы, являются ультимативным решением и доступны опционально. Они обладают твердостью 98 HRC.

Скорость вращения валцов относительно друг друга одинакова.



Благодаря постоянной исключительной **параллельности** рабочих валцов достигается исключение потерь. Таким образом вы получаете 0% необработанного зерна в обработанном ворохе. Расход в пыль фактически отсутствует.

Стандартное оснащение:

- 1 пара валцов из азотированной стали
- Электромотор
- Крышка воронки бункера (для SG900 и SG1200)

*на изображениях машины в комплектации с магнитами и крышкой воронки бункера:

SG 600

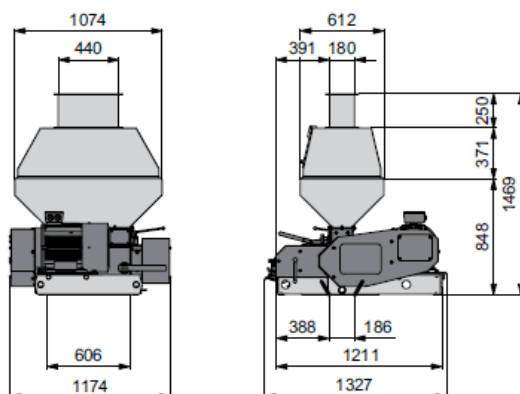

SG 900

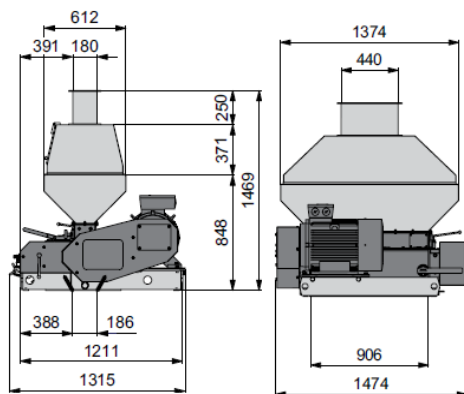

SG 1200

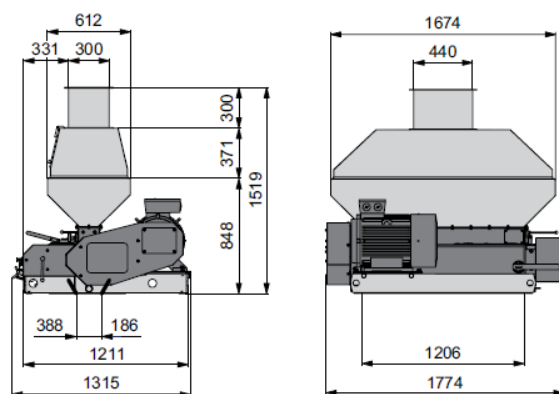

Примеры получаемого продукта:



Дополнительное оборудование*

Цены (евро)	SG600	SG900	SG1200
Стоимость машины	32 789	47 441	59 321
Магниты	1440	1584	3024
Крышка воронки бункера	1872	стандарт	стандарт
Панель электропроводки	1584	2534	3009
Титановая обработка вальцов	1829	2296	5163
Доп. Комплект кожухов вальцов*	6667	8438	12874

Условия поставки:

- Срок поставки 45 рабочих дней (возможна поставка раньше)
- Поставка осуществляется со склада г. Смоленск, РФ (СВХ Стабна)
- Условия оплаты: 30% предплата, 50% по готовности товара к отгрузке с завода, 20% при заходе на таможню.

* Данная цена действительна только при комплектации товара на заводе-производителе.

Смотреть видео на [канале ROMiLL](#):



Победитель аграрного поединка
плющилок влажного зерна
в номинации "Производительность"



Мельница для солода ROMiLL от лучших пивных мастеров в мире! Обзор...

[Смотреть](#)



Отзыв о работе плющилки зерна ROMiLL CP1 SIMPLE

[Смотреть](#)



13200 кг молока в год с одной коровы | Технологии успеха племзавода «Родина».

[Смотреть](#)