



**ДЕЛАЕМ ДОБРО ВМЕСТЕ!**  
Покупая продукт, вы делаете свой вклад в благотворительный фонд им. Е. Глинки "ДОКТОР ЛИЗА"

**ROMILL** СЛУЖИМ НАИЛУЧШИМ

## Плющилка влажного зерна ROMILL CP1 Little



### Ваши выгоды с ROMILL:

Ресурс вальцов до 48000 тонн, экономия до 2,4 млн рублей на замене вальцов



Запатентованная система мгновенного отскока вальцов



0 % уходящего в навоз зерна, это экономия 25 000 рублей в день на 1000 голов КРС



Экономит 1,35 млн на 1000 тонн в сравнении с технологией сушки



РАБОЧИЕ ПАРАМЕТРЫ	CP1 Little
Требуемая мощность	трактор мин. 70 л.с.
Производительность – крупное плющение	11-21 тонн/час
Производительность - мелкоуе плющение	6-10 т/ч
Масса	1820 кг
Возможный Ø силосного рукава	1,2 м.; 1,5 м
Объем бункера	2,8 м <sup>3</sup>

Лизинг от завода производителя  
процент удорожания **от 6,9 %** | рассмотрение заявки **2 дня**  
Дополнительную информацию уточняйте у регионального представителя

## Преимущества CP1 Little



**Вальцы** – это сердце и главный рабочий орган всех машин ROMILL. Уже в базовой комплектации они оснащены кожухами, выполненными по технологии азотирования стали. При высокотемпературном азотировании рабочей поверхности происходит насыщение стальной оболочки ионами азота. Это необходимо для повышения твёрдости, износоустойчивости и коррозионной стойкости, а также для приобретения лучших триботехнических свойств. Ресурс вальцов в стандартной комплектации составляет до 25 000 тонн.



**Титановые вальцы**, являются ультимативным решением и доступны опционально. Они обладают твердостью 98 HRC, а их ресурс составляет до 48 000 тонн.

Скорость вращения вальцов относительно друг друга составляет 2:1. Это увеличивает производительность по сравнению с аналогами

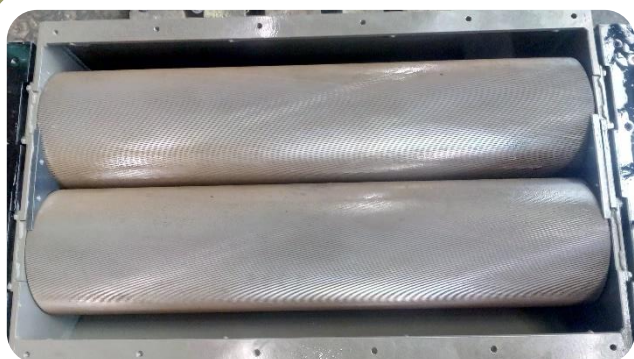

**Система мгновенного отскока**, является запатентованной разработкой ROMILL. Эта система защищает вальцы от попадания между ними неразрезных объектов, таких как камни, металлические части и т.д.

Так же благодаря ей, вальцы всегда находятся монолитно относительно друг друга, благодаря чему достигается **0%** необработанного зерна в обрабатываемом ворохе.

**Ничего не уходит в навоз!**



**Сигнализация** - базовое оборудование.

Сигнализация акустически оповещает о том, что сработала система отскока вальцов и машина вошла в аварийный режим, после чего оператор должен немедленно выключить привод ВОМ от трактора для устранения проблемы и продолжения работы.



**Пресс-туннель** не входит в набор базового оборудования. Поскольку машина выполняет еще и роль упаковщика, она может использоваться с пресс-туннелем диаметром 4 или 5 футов. Пресс-туннель можно легко заменить в случае необходимости замены размера пластиковых рукавов.

**Аппликатор консерванта.** Машина может быть оборудована возможностью внесения консерванта в обработанное зерно. Аппликатор консерванта предназначен для внесения специальных химических смесей в обработанное зерно для значительного увеличения срока хранения зерна без потери кормовых свойств и риска порчи.



## Ваши привилегии с брендом ROMiLL

Карта продаж ROMiLL

[Нажмите здесь прямо сейчас!](#)



Лизинг от производителя ROMiLL

[Нажмите здесь прямо сейчас!](#)



Фотогалерея ROMiLL

[Нажмите здесь прямо сейчас!](#)



Преимущества плющения с ROMiLL

[Нажмите здесь прямо сейчас!](#)



Расчет окупаемости ROMiLL

[Нажмите здесь прямо сейчас!](#)



Почему ROMiLL?

[Нажмите здесь прямо сейчас!](#)



Уникальные вальцы ROMiLL

[Нажмите здесь прямо сейчас!](#)



### СТАНДАРТНОЕ ОСНАЩЕНИЕ

- Механический рабочий тормоз
- Предупредительный сигнал о неисправностях
- Бункер, вместимостью 2,8 м<sup>3</sup>
- Электрическая панель с соединителем к насосу
- Механические рабочие тормоза

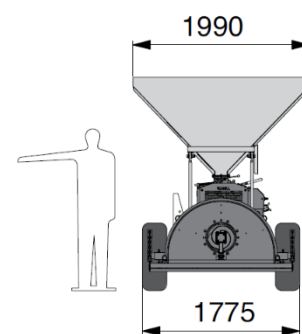
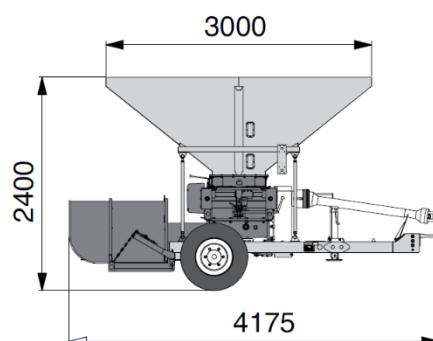



## РЕКОМЕНДОВАННЫЕ ОПЦИИ



Карданный вал Bondioli&Pavesi



Аппликатор консерванта



Обработка вальцов TITAN

## ДОПОЛНИТЕЛЬНОЕ ОБОРУДОВАНИЕ\*

- Карданный вал с предохранительной муфтой (необходим для признания гарантии) - 743 евро,
- Пресс туннель 5' или 4' - 2 835 евро,
- Аппликатор консерванта – 2673 евро,
- Рабочие гидравлические тормоза - 810 евро,
- Расширения (для увеличения объема бункера) – 1512 евро,
- Сито в бункер – 1620 евро,
- Комплект 1 пары кожухов ВАЛЬЦОВ – 6251 евро,
- Обработка вальцов TITAN (долговечность) – 1715 евро.

## УСЛОВИЯ ПОСТАВКИ:

- Срок поставки 45 рабочих дней
  - Стоимость указана с учетом монтажа, ввода в эксплуатацию и обучения персонала
  - Поставка осуществляется со склада г. Смоленск, РФ
  - Условия оплаты: 30% предплата, 70% по готовности товара к отгрузке с завода
- Стоимость **55355 евро**

\* Данная цена действительна только при комплектации товара на заводе-производителе.

## Смотреть видео на канале ROmiLL:



Плющилки влажного зерна  
ROmiLL

[Смотреть](#)



Интервью с  
представителем завода

[Смотреть](#)



Вебинары по  
оборудованию

[Смотреть](#)



Победитель аграрного поединка  
плющилок влажного зерна  
в номинации "Производительность"