



ДЕЛАЕМ ДОБРО ВМЕСТЕ!
Покупая продукт, вы делаете свой вклад в благотворительный фонд им. Е. Глинки "ДОКТОР ЛИЗА"



Дробилка зерна ROmILL S900



- Зерно, обработанное вальцовыми дробилками, отличается однородной структурой с минимальным содержанием пыли.
- Зерно, обработанное вальцовыми дробилками, лучше подходит моногастричным животным.
- Вальцовые дробилки особенно эффективны при приготовлении кормов для домашней птицы. (желудок птицы лучше всего переваривает частицы 1-2 мм)
- При производстве кормовых смесей для бройлеров с использованием вальцовой дробилки можно полностью исключить процесс гранулирования.

Вальцовые дробилки Romill оснащены уникальной системой защиты валиков от повреждения твердыми предметами и вальцами с покрытием из высокопрочной **азотированной стали** или **борида титана**. Постоянная параллельность валцов гарантирует однородную структуру конечного продукта. На дробилках Romill можно очень просто и точно установить требуемую фракцию зерна. Калибр валцов выбирается в зависимости от культур с которыми вы планируете работать. Рифление валцов может быть универсальным или специализированным под определенную культуру. После консультации с представителем завода вы можете выбрать наиболее подходящий вариант калибра поверхности рабочих валцов.

РАБОЧИЕ ПАРАМЕТРЫ	S900
Привод	Электродвигатель (3х400В, 50Гц; 37 кВт)
Производительность – крупное плющение	14-20 тонн/час
Производительность - мелкое плющение	7-9 тонн/час
Масса	1387 кг

Лизинг от завода производителя
процент удорожания **от 6,9%** | рассмотрение заявки **2 дня**
Дополнительную информацию уточняйте у регионального представителя

Преимущества Romill S

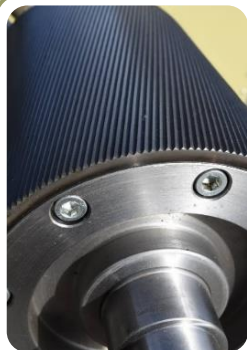

Вальцы – это сердце и главный рабочий орган всех машин ROMILL. Уже в базовой комплектации они оснащены кожухами, выполненными по технологии азотирования, стали. При высокотемпературном азотировании рабочей поверхности происходит насыщение стальной оболочки ионами азота. Это необходимо для повышения твёрдости, износоустойчивости и коррозионной стойкости, а также для приобретения лучших триботехнических свойств.



Титановые вальцы, являются ультимативным решением и доступны опционально. Они обладают твердостью 98 HRC.

Скорость вращения вальцов относительно друг друга составляет 2:1. Это увеличивает производительность по сравнению с аналогами.

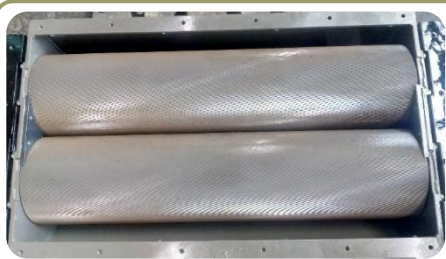

Благодаря постоянной исключительной **параллельности** рабочих вальцов достигается исключение потерь. Таким образом вы получите 0% необработанного зерна в обработанном ворохе. Расход в пыль минимален.

Машины Romill серии S применяются для переработки большинства зерновых: злаковых, бобовых, масличных культур и т.д. Их также можно использовать для переработки непищевой продукции.

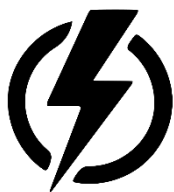

Экономия расхода электроэнергии при измельчении зерна в вальцовых дробилках ROMILL в отличие от использования молотковых дробилок может составлять до 70 % при грубом дроблении для домашней птицы и до 30 – 50 % при мелком дроблении для поросят.

Вальцы дробилок серии S вращаются с разной скоростью.

При вальцовом дроблении происходит переработка зерна разрезанием при проходе через измельчающий зазор между двумя рифлеными вальцами, которые вращаются с разной скоростью.

Благодаря этому предотвращается риск забивания машины.

Вальцы «очищают» сами друг друга.

Скорость вращения 1000 : 500 об/мин.



Ваши привилегии с брендом ROMiLL

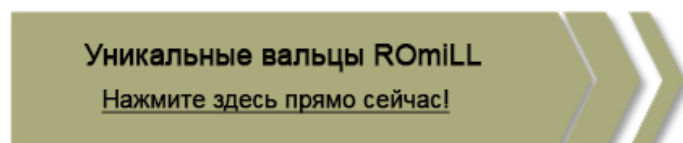
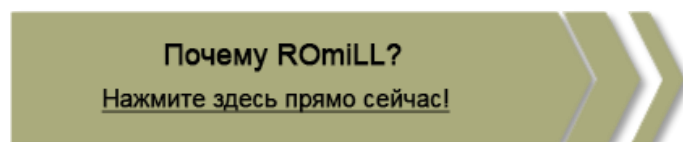
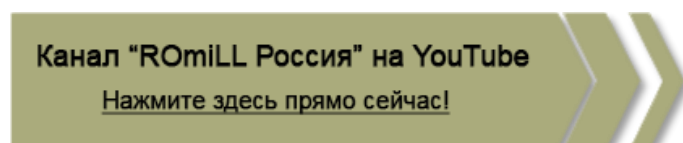
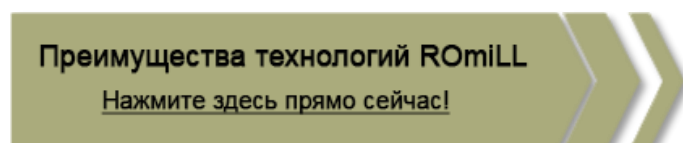
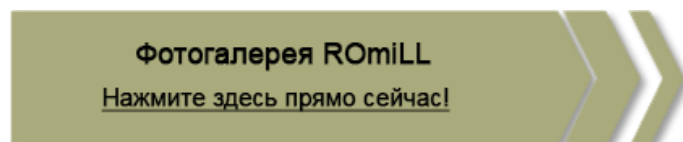
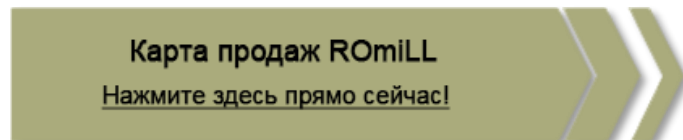

СТАНДАРТНОЕ ОСНАЩЕНИЕ

- 1 пара вальцов серии 900 с поверхностью из азотированной стали
- Электромотор
- Воронка (крышка) бункера

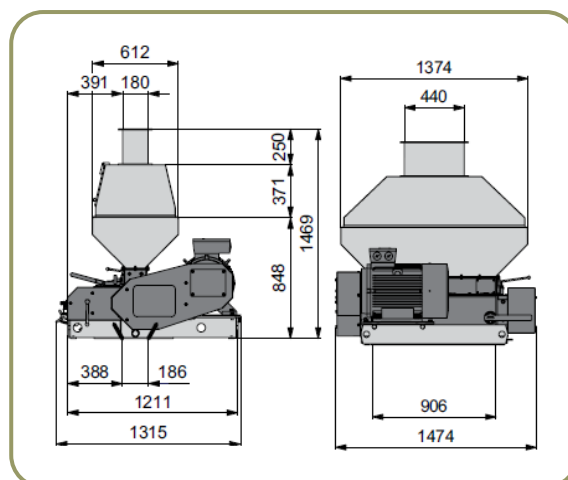

*на изображении справа машина в комплектации
С магнитами и крышкой воронки бункера

Примеры получаемого продукта различной фракции:



Дополнительное оборудование*

- Магнит – **1440 евро**
- Крышка воронки бункера – **стандарт**
- Панель электропроводки (блок предохранителей для автономной работы) – **2304 евро**
- Обработка вальцов ТИТАН – **2088 евро**
- Комплект 1 пары кожухов вальцов – **8438 евро**

Условия поставки:

- Срок поставки 45 рабочих дней (возможна поставка раньше)
- Поставка осуществляется со склада г. Смоленск, РФ (СВХ Стабна)
- Условия оплаты: 30% предоплата, 50% по готовности товара к отгрузке с завода, 20% при заходе на таможню.

Стоимость **48 074 евро**

* Данная цена действительна только при комплектации товара на заводе-производителе.

Смотреть видео на [канале ROMiLL](#):



Победитель аграрного поединка
площадок влажного зерна
в номинации "Производительность"



Мельница для солода ROMiLL от лучших пивных мастеров в мире! Обзор...

[Смотреть](#)



Отзыв о работе плющилки зерна ROMiLL CP1 SIMPLE

[Смотреть](#)



13200 кг молока в год с одной коровы | Технологии успеха племзавода «Родина».

[Смотреть](#)